



EQUIPAMIENTO AEROPORTUARIO MASTIL INDICADOR DE VIENTO FAA

3 o 6 METROS

01. DESCRIPCION

El mástil FAA cumple con los requerimientos de las normas FAA. En estándar está fabricado en acero galvanizado con pintura naranja y está disponible en versión 3 o 6 metros. La versión 3 metros es abatible en la parte baja del mástil mientras que la versión 6 metros lo está en el medio.

Tres diámetros de veleta preformada están propuestos en estándar, con mangas de viento correspondientes.

Varias opciones pueden incluirse, la iluminación de manga, externa (versión estándar) o interna, la baliza de obstáculo, etc. Estas opciones vienen con diferentes voltajes disponibles (24-48V, 230V o solar) y también pueden conectarse con circuitos 6.6A.

02. MODELOS

REFERENCIA	3 METROS	6 METROS	DIAMETRO VELETA	
			CM	PULGADA
FAA3-BG30	<input checked="" type="checkbox"/>		30	12'
FAA3-BG45	<input checked="" type="checkbox"/>		45	18'
FAA3-BG60	<input checked="" type="checkbox"/>		60	24'
FAA6-BG45		<input checked="" type="checkbox"/>	45	18'
FAA6-BG60		<input checked="" type="checkbox"/>	60	24'
FAA6-BG90		<input checked="" type="checkbox"/>	90	36'



Iluminación externa de manga + baliza de obstaculo



Alimentación solar



Versión 6 metros

Versión 3 metros



Cabestrante en opción

REGLAMENTACION

- OACI, STAC
- CE

AMBITOS DE APLICACION



Aeropuerto

Edificio

03. CARACTERISTICAS

MECANICAS

Altura	3 o 6 metros
Modelo abatible	En la base (3 metros) En el medio (6 metros)
Protección	Acero inoxidable
Pintura	Naranja
Fijación	Platillo para anclar en zócalo de hormigón
Veleta preformada	30 / 45 / 60 / 90 cm
Tirantes de fijación	No
Zócalo	600 x 600 x 800 mm

ENTORNO

Humedad	100%
Helada	-60°C
Velocidad el viento	160 Km/h

ELECTRICAS

Fuente de alimentación	6.6A / 230V / 12V (Solar)
Temperatura de funcionamiento	-55°C hasta +55°C
Consumo	3 vatios (baliza de obstáculo) 30 vatios (iluminación de manga)
Grado de protección	IP66

CERTIFICACIONES

FAA	Conforme
Calidad	ISO 9001; 2015

OPCIONES

Mástil reforzado	<input checked="" type="checkbox"/>
Baliza de obstáculo	<input checked="" type="checkbox"/>
Iluminación de manga interna	<input checked="" type="checkbox"/>
Consumo < 8 vatios	<input checked="" type="checkbox"/>
Pintura	Rojo & Blanco o Amarillo
Anillo frangible	<input checked="" type="checkbox"/>
Alimentación solar	<input checked="" type="checkbox"/>
Acero inoxidable / Aluminio / Fibra de vidrio	<input checked="" type="checkbox"/>

GARANTIA

Duración de garantía	1 año
----------------------	-------

+ DIMENSIONES

Mástil FAA de 3 metros

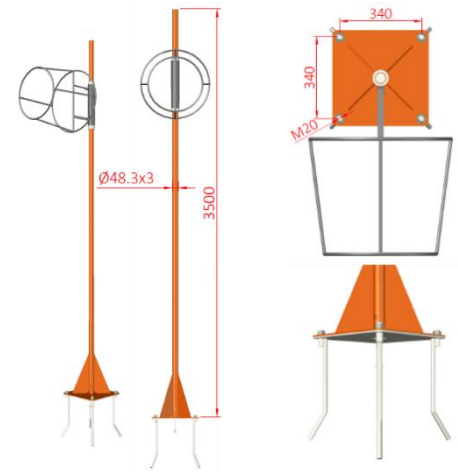

Mástil FAA de 6 metros

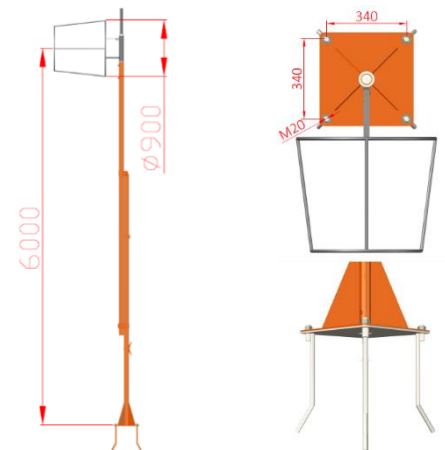

+ ACCESORIOS DISPONIBLES DE INSTALACION

- Manga de viento
- Kit solar

▶ REGLAMENTACION

- OACI, STAC
- CE

▶ AMBITOS DE APLICACION

